

Vista-48D

Guia de Programação

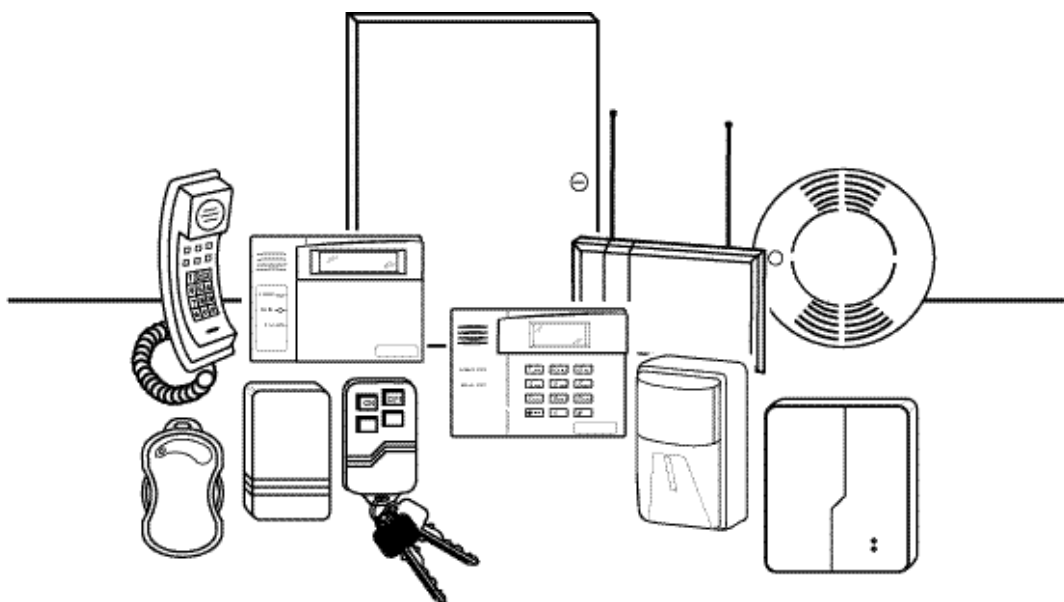

PRIMEIRO PASSO: SELECIONAR O IDIOMA

Quando programar o sistema, você deverá primeiro selecionar o idioma apropriado da seguinte forma:

1. Iniciar o modo de Programação.
2. Pressionar [*] + 28 (campo de dados de Seleção do Idioma).
3. Pressionar o número correspondente para o idioma desejado: 0 = Inglês, 1 = Espanhol, 2 = Italiano, 3 = Português
4. Continuar a programação do sistema como desejado.

PARA INICIAR O MODO DE PROGRAMAÇÃO, use o método A ou B (deve usar o teclado alpha conectado aos terminais do teclado):

- A. LIGAR, então pressione ambos [→] e [#] ao mesmo tempo durante o limite de 50 segundos em que está ligado/carregando a voltagem. (se 98 foi usado para sair do modo de programação, este é o único método que pode ser usado para iniciar novamente o modo de programação).
- B. Inicialmente, a chave: Código Instalador (4 + 1 + 1 + 2) mais 8 + 0 + 0.

Procedimentos de Programação do Campo de Dados

Tarefa	Procedimento
Vai para o Campo	Pressionar [*] + [Número do Campo], seguido da entrada requerida.
Inserindo Dados	Quando o número do campo desejado aparecer, simplesmente faça a entrada necessária. Quando a última entrada para o campo é inserida, o teclado dá um bip três vezes e automaticamente mostra o próximo campo de dados na seqüência. Se o número de dígitos que você precisa inserir em um campo de dados é menos que o máximo de dígitos disponíveis (por exemplo, os campos do número de telefone *41, *42), inserir os dados desejados, então pressionar [*] para finalizar a entrada.
Rever campo de dados	Pressionar [#] + [Número do Campo]. Dados serão mostrados para o número deste campo. Nenhuma mudança será aceita neste modo.
Apagando Dados	Pressionar [*] + [Número do Campo] + [*]. (Aplica-se somente aos campos *40-*43, *45, *94, e campos de programação do pager)

Programação do Modo do Menu (*56, 57, *58, *79, *80, *81, *82, *83)

Pressionar [Q] + [Modo Interativo No.] (por exemplo, Q56). O teclado alpha mostra o primeiro de uma série de toques.

Modo Interativo	Usado para Programar
Q56 Zona de Programação	Características da Zona, código de relatório, descritor alpha, e números seriais para transmissores 5800 RF.
→57 Programação da Chave de Função	Chaves de Programação do Teclado não Rotulados (conhecidos como chaves ABCD) para funções especiais. (<i>Teclas Rápidas do Teclado</i>)
→58 Zona de Programação	Modo Expert (Mesmas opções do modo *56, mas com poucos toques. Planejados para aquelas familiarizados com este tipo de programação, do contrário o modo *56 é recomendado).
→79 Mapeamento do Dispositivo de Saída (Programação de Relês)	Designa os endereços dos módulos e mapeia retransmissão individual/dispositivos carregadores da linha de força.
→80 Programando Saída	Módulos de Retransmissão 4229 ou 4204, retransmissor de saída 6164, dispositivo carregador da linha de força, ou gatilho on-board.
→81 Lista Programação da Zona	Listas de Zonas para retransmissão/ativador do carregador da linha de força, zonas de toques, zonas de pager, etc..
Q82 Programação Alpha	Descritores da zona alpha.
Q83 Prog Configurável do tipo de zona	Atributos para os tipos de zonas configuráveis.

INICIALIZAR DOWNLOAD e RESTAURA VALORES PADRÃO

- Q96 Inicia o download do ID e subscreve/assina o número da conta.
- Q97 Programa todos os campos de dados para os valores padrão originais de fábrica.

PARA SAIR DO MODO DE PROGRAMAÇÃO:

- 98 Para sair/interromper o modo de programação e impedir re-entrada através: Código Instalador + 8 + 0 + 0. Se →98 for usado para sair do modo de programação, o sistema deve ser desligado, e o método 1 acima utilizado para iniciar o modo de programação.
- 99 Para sair do modo de programação e permitir re-entrada através: Código Instalador + 8 + 0 + 0 ou o método 1 acima.

Mensagens Especiais

OC = CIRCUITO ABERTO (nenhuma comunicação entre o teclado e o Controle).

EE ou **ENTRADA DE ERRO** = ERRO (entrada inválida de número de campo; re-entrar número de campo válido).

Depois de ligar, ACD, dl (desabilitado) ou Modo de Prontidão Ocupado e NÃO PRONTO será mostrado depois de aproximadamente 4 segundos. Isto reverterá para uma mensagem de "Pronto" em aproximadamente 1 minuto, do qual permite PIRS, etc. para estabilizar. Você pode desviar este atraso pressionando [#] + [0].

Se **E4** ou **E8** aparecer, mais zonas do que as unidades de expansão podem controlar foram programadas. Corrija a programação e então desligue completamente e religue o controle para limpar esta indicação e remover a indicação desabilita.

FORMULÁRIO DE PROGRAMAÇÃO

Entrada de um número além do especificado dará resultados imprevistos. Valores mostrados nos parênteses são padrões de fábrica.

***20 Código Instalador** [4112]

0-9 = código instalador de 4 dígitos

***21 Arme Rápido** [1,1,1]

0 = sem dispos. rápido; 1 = permite dispos rap. Parte 1 2 3

***22 Opções RF** [0,0]

Entrada 1 - 0 = não detecção de falha RF; 1 = detectado falha RF
Entrada 2 - supervisão intervalo; 0 = 12 horas (deve usar "0" quando usado na América Latina); 1 = 2 horas; 2 = 20 min se desarmado/2 hrs se armado; 3 = 12 hrs para zonas **roubo**/3 hrs para zonas de fogo.

***23 Desvio (Forçado) Rápido** [1,1,1]

0 = nenhum desvio rápido Parte 1 2 3
1 = permite desvio rápido (código + [6] + [#])

***24 Código ID RF Casa** [00,00,00]

00 = desabilita todo o uso do teclado s/ fio Parte 1 Parte 2 Parte 3
01-31 = ID da casa p/ teclado 5827, 5827BD ou chaveiro 5804BD / 5804BDV (não se aplica a 5839/5839EU/5839H)

***25 Arme com Falhas** [0,0]

Se nenhum atalho for selecionado, o sistema armará quando houver ou falha de supervisão, baixa bateria do sistema, perda de AC, adulteração. Entra 1 0 = nenhum atalho de prevenção de ativação

1 = permite ao sistema armar c/ falha de superv. RF
2 = permite ao sistema ser armado c/ perda principal AC
4 = permite ao sistema ser armado c/ sist. em baixa bateria
Isto é, p/ selecionar armar c/ "falha de supervisão" e "baixa bateria do sistema", insira 5 (1 + 4);

Entra 2 0 = s/ atalho p/ adulteração (veja campo *175 p/ mais opções de adulteração)

1 = permite ao sistema ser armado c/ falha de adulteração
2 = permite ao sistema ser armado c/ falha de adulteração uma vez

NOTA: Se a opção de adulteração 1 ou 2 for selecionada, campo *175 dígito 2 deve ser "0."

***26 Aviso por Zona (Chime)** [0]

0 = não; 1 = sim, seleciona zonas de toque na lista de zonas 3, usando *81 Modo Menu

***27 Código da Casa (X-10) Carregador de Energia** [0]

0 = A; 1 = B, 2 = C, 3 = D, 4 = E, 5 = F, 6 = G, 7 = H, 8 = I, 9 = J, #10 = K, #11 = L, #12 = M, #13 = N, #14 = O, #15 = P

***28 Seleciona Idioma** [1]

0 = Inglês, 1 = Espanhol, 2 = Italiano, 3 = Português

***29 Saída ID de Contato ECP p/ ACM** [0]

0 = não; 1 = usar saída de Contato ID nos termos ECP (isto é TCP-IP ethernet ou radio celular)

***30 Partição 3, Área Comum** [0]

0 = não (deve ser 0 se o sistema usa tipo de zona 82 - Blockschloss)
1 = sim, faz Partição 3 uma área de Partição comum

***31 Alarme Sonoro Único Por Zona** [0]

0 = não; 1 = sim, somente 1 único alarme soando por período armado por zona.

***32 Intervalo de Sirene de Incêndio** [0]

0 = com intervalo; 1 = sem intervalo de vibração.

***33 Tempo de Sirene** [2]

0 = nenhum; 1 = 1 min; 2 = 2 min; 3 = 3 min; 4 = 4 min; 5 = 8 min; 6 = 16 min

***34 Tempo de Saída** [60, 60, 60]

00 a 96 = 00 a 96 segundos respectivamente Parte 1 2 3
97 = 120 segundos

***35 Tempo de Entrada #1** [30,30,30]

00 a 96 = 00 a 96 segundos respectivamente Parte 1 2 3
97 will = 120 segundos; 98 will = 180 segundos; 99 will = 240 segundos

***36 Tempo de Entrada #2** [30, 30, 30]

Veja *35 para entradas. Parte 1 2 3

***37 Saída Audível** [0, 0, 0]

0 = não; 1 = sim Parte 1 Parte 2 Parte 3

***38 Ding de Arme**

Primeira Entrada para cada partição Parte 1 2 3
seleciona se armar a parte do teclado com fio resultar [00, 00, 00]
no toque da campainha:

0 = não; 1 = sim, toque de 1-segundo

Entrada Secundária para cada partição seleciona se se arma a parte do modo remoto.

Dispositivo RF resulta toque da campainha e/ou ativa 2 saídas do disparador; também seleciona a ativação da duração do toque da campainha (armar = 2 toques da duração selecionada com 1 segundo de intervalo remoto entre toques; desarmar = 1 toque da duração selecionada).

Entrar de 0-15 à parte da tabela.

Entrada Saídas	Toque Aviso	2 Disparado.
0	nenhum	nenhum
1	nenhum	250mS
2	nenhum	1 segundo
3	nenhum	4 segundo
4	250mS	nenhum
5	250mS	250mS
6	250mS	1 segundo
7	250mS	4 segundo
8	1 segundo	nenhum
9	1 segundo	250mS
#+10	1 segundo	1 segundos
#+11	1 segundo	4 segundos
#+12	4 segundos	nenhum
#+13	4 segundos	250mS
#+14	4 segundos	1 segundo
#+15	4 segundos	4 segundos

NOTA:

Se usar disparador de saída p/ armar a campainha, não assinar nenhuma outra função para o disparador 2.

***39 Energizar no Estado Anterior** [1]

0 = energia sempre desarmada; 1 = energia no estado anterior

P/ campo de discagem *40 - *42, insira o número de dígitos mostrados. Não preencha espaços não usados. Insira 0-9; #+11 para *; #+12 for #; #+13 para pausa de 2-segundos. Se menos do que o Máximo de dígitos inseridos, saia do campo pressionando [☞]. O próximo campo de dados será mostrado.

***40 Código de Acesso do PABX**

Insira até 6 dígitos. Se menos do que 6 dígitos forem inseridos, saia teclando [☞]. Para limpar entradas do campo, pressione *40*

***41 Telefone Primário No.**

***42 Telefone Secundário No.**

Insira até 20 dígitos para cada número de telefone. Para zerar entradas, pressione *41* ou *42* respectivamente.

P/ campos *43, *44, *45, *46, *51 e *52, insira 4, 6 (Robofon 8), ou 10 dígitos, dependendo na seleção em Formato Relatório *48. Insira 0-9; #+11 para B; #+12 para C; #+13 para D; #+14 para E; #+15 para F. Para zerar entradas do campo, pressione *43*, *44*, *45*, *46*, *51* ou *52* respectivamente.

Exemplos: P/ conta 1234, insira ;

P/ conta B234, insira

***43 Conta do Assinante Primário # (Parte1)**

***44 Conta do Assinante Secundário # (Parte1)**

***45 Conta do Assinante Primário # (Parte 2)**

***46 Conta do Assinante Secundário # (Parte 2)**

***47 Seleciona o Sistema de Telefone** [3]

Se a Estação Central NÃO ESTÁ ligada no link do satélite:
0=Discagem Pulso; 1=Discagem Tom;
Se a Estação Central ESTÁ ligada no link do satélite:
2 = Discagem Pulso; 3 = Discagem de Tono

***48 Formato Relatório**

0 = 3+1,4+1, PADRÃO ADEMCO L/S prim.segundo
1 = 3+1,4+1, PADRÃO RADIONICO
2 = 4+2, PADRÃO ADEMCO L/S
3 = 4+2, PADRÃO RADIONICO
5 = CID c/ Nº conta (ID) do assinante c/ 10 dígitos
6 = 4+2, ADEMCO EXPRESS
7 = CID c/ Nº conta do assinante ID c/ 4 dígitos
8 = 3+1,4+1, ADEMCO L/S EXPANDIDO
9 = 3+1,4+1, RADIONICOS EXPANDIDO
#+10 = ROBOFON 8 (no. conta do assinante 6 dig)
#+11 = Contact ID ROBOFON

NOTA: P/ habilitar o formato "beeps" de áudio (Caract. Siga-me) vá p/ a seção *Caract. do Sistema* no Guia do Usuário e Instr de Instalação.

***49 Relatório Duplo/Dividido** [0]

0 = Desabilita (somente relatório padrão/cópia)
Nº. Telefone Primário Nº. Telefone Secundário
1 = Alarmes, Restaura, Cancela Outros
2 = Tudo exceto Abre/Fecha, Testa Abre/Fecha, Testa
3 = Alarmes, Restaura, Cancela Tudo
4 = Tudo exceto Abre/Fecha, Testa Tudo
5 = Tudo Tudo

***50 Atraso de Discagem para Intrusão** [1]

0 = nenhum; 1 = 15 segundos; 2 = 30 segundos; 3 = 45 segundos

***51 Conta do Assinante Primário # (Parte 3)**

***52 conta do Assinante Secundário # (Parte 3)**

Campos *51 e *52 veja quadro abaixo para entradas *43.

***53 SESCOA / Radionicos** [0]

0 = Radionicos (0-9, B-F); 1 = SESCOA (somente relatório de 0-9)

***54 Atraso Dinâmico para Comunicação** [0]

Atraso selecionável de 0 a 225 segs em 15-seg de aumento.
0 = s/atraso (ambos sinais enviados); 1 = 15 segs; 2 = 30 segs, etc.

***55 Prioridade Dinâmica para Comunicação** [0]

0 = 1º Discador Primário; 1 = 1º Contato ID ECP (isto é, TCP-IP ethernet)

PARA PROGRAMAR O STATUS DO SISTEMA, & RESTAURAR OS CÓDIGOS DE RELATÓRIO:

Para o Formato Padrão 3+1 ou 4+1: Insira o código na primeira caixa: 1-9, #+10 para A, #+11 para B, #+12 para C, #+13 para D, #+14 para E, #+15 para F.

A 0 (não #+10) na primeira caixa desabilitará um relatório. A 0 (não #+10) na segunda caixa resultará em um avanço automático para o próximo campo.

Para o Formato Expandido ou 4+2: Insira códigos em ambas caixas (1º e 2º dígitos) para 1-9, 0, ou B-F, como descrito acima.

A 0 (não #+10) na segunda caixa eliminará a mensagem expandida para este relatório. A 0 (não #+10) em ambas caixas desabilitará o relatório.

Para o Relatório ID de Contato Ademco ®: Insira qualquer dígito (outro que não 0) na primeira caixa, (para habilitar a zona para relatório) (entradas na segunda caixa são ignoradas).

A 0 (não #+10) na primeira caixa desabilita o relatório.

***59 Código de Relatório de Erro de Saída** [0]

***60 Código de Relatório de Problemas** [00]

***61 Código de Relatório de Desvios**

***62 Código de Relatório de Perda de AC**

***63 Código de Relatório de Baixa Bateria**

***64 Código de Relatório de Teste**

Usar modo de Programação p/ programar relatórios de testes periódicos.

***65 Código de Relat. Abertura** [0,0,0]

Parte 1 2 3

***66 Código de Relat. Armar Remoto/Espera**

[0,0,0,0,0,0]

REMOTO ESPERA REMOTO ESPERA REMOTO ESPERA

Parte 1 Parte 2 Parte 3

***67 Código de Relatório Baixa Bateria RF**

***68 Código de Relatório de Cancelamento**

***69 Restaura Alarme** [0]

Envia código de restauração (se zerada a falha):
0 = no intervalo do aviso (se restaurado) ou ao disarmar (se restaurado ou não)

1 = dinamicamente assim que os valores padrão zeram
2 = somente depois de desarmar

***70 Código Relat. Restauração de Alarme** [0]

***71 Código Relat. Restauração.de Problemas**

***72 Código Relat. Restauração de Desvio**

***73 Código Relat. Restauração de AC**

***74 Código Relat. Restauração. Baixa Bateria**

***75 Código Relat. Restauração.Baixa Bateria RF**

***76 Código Relat. Restauração de Teste**

***77 Início do Horário de Verão/Fim do Mês** [3][10]

0 = desabilita; 1-12 = meses (1 = Janeiro, 2 = Fevereiro, etc)
#+10 = Outubro; #+11 = Novembro; #+12 = Dezembro

***78 Início do Horário de Verão/Fim da Semana** [5][5]

0 = desabilita; 1 = primeiro; 2 = segundo; 3 = terceiro
4 = quarto; 5 = último; 6 = próximo ao último; 7 = 3º ao último

***84 Auto Arme em Modo de Espera** [0]

0 = nenhum; 1 = partição 1; 2 = partição 2; 4 = partição 3
Adiciona os valores para partições múltiplas.

***85 Tempo para Zonas Cruzadas** [0]

Designa zonas cruzadas na lista 4, c/ o modo do Menu *81.
0 = 15 segundos 4 = 90 segundos 8 = 4 min #+12 = 8 min
1 = 30 segundos 5 = 2 minutos 9 = 5 min #+13 = 10 min
2 = 45 segundos 6 = 2-1/2 min #+10 = 6 min #+14 = 12 min
3 = 60 segundos 7 = 3 min #+11 = 7 min #+15 = 15 min

***86 Cancela Verificação de Transmissão do**

Teclado [0]

0 = não, 1 = sim

***87 Tempo de Atraso da Falha Não Calc.** [0]

(para zonas configuráveis dos Tipos de Zona - opção de processamento de alarme/problemas)

0 = 15 segundos 4 = 90 segundos 8 = 4 min #+12 = 8 min
1 = 30 segundos 5 = 2 minutos 9 = 5 min #+13 = 10 min
2 = 45 segundos 6 = 2-1/2 min #+10 = 6 min #+14 = 12 min
3 = 60 segundos 7 = 3 min #+11 = 7 min #+15 = 15 min

***88 Opções de Saída** [0]

0 = toda zona de intrusão deve estar intacta antes de ser armada (deve ser 0 se o sistema usar zonas tipo 82 - Blockschloss)
1 = toda zona de intrusão exceto no atalho de saída (lista da zona 12) deve estar intacta antes de armar. Zonas do atalho de saída acionam o alarme se não restaurado ao final do tempo de saída
2 = toda zona de intrusão exceto nos atalhos de saída (lista da zona 12) deve estar intacta antes de armar. Zonas do atalho de saída são desviados se não forem restaurados ao final do tempo de saída
3 = Contato final programado, atraso infinito de saída, encerra-se quando a porta de saída é fechada por 5 segundos, ou reinicia (usar lista da zona 8 para acessar o número da zona da porta de saída)

***89 Código Relat. Total do Log do Evento** [00]

Veja caixa acima *59 para entradas.

***90** **Habilita Log dos Eventos** [15]

0 = Nenhum; 1 = Alarme/Restaura Alarme;
2 = Problemas/Restaura Problemas;
4 = Desvio/Restaura Desvio; 8 = Abre/Fecha.
Exemplo: Para selecionar "Alarme/Restaura Alarme", e
"Abre/Fecha", insira 9 (1 + 8); Para selecionar tudo, insira #15.
NOTA: Mensagens do sistema são conectadas quando qualquer entrada
não-zero é feita.

***91** **Opções Variadas** [0]

0 = Nenhuma; 4 = Verificação do Alarme de Audio (AAV);
8 = Reinicia Atraso de Saída.
Exemplo de múltipla escolha: para AAV (4) + reiniciar atraso de saída
(8) = # + 12

***92** **Habilita Monitor de Telecom** [0,0]

Entrada 1: 0 = desabilitada 1 2
1-15 = habilitada, depois 1 15 min. interrupção de linha
(#+10 = 10 min; #+11 = 11 min; #+12 = 12 min;
#+13 = 13 min; #+14 = 14 min; #+15 = 15 min)
Entrada 2: 0 = teclado mostra quando a linha está c/ defeito
1 = teclado mostra mais som de problema do teclado
2 = Mesmo que "1", mais dispositivo de saída programada
INICIA. Se qualquer partição está armada, o vibrador
externo também ativa.

NOTA: Dispositivo de Saída deve ou ser programado para ser
PARADO no campo *80 ou PARADO pelo Código + # + 8 + número
de saída.

***93** **No. de Relatórios em Período Armado** [0]
Por Zona (Sensor Intermitente)

0 = Relatório ilimitado; 1 = 1 relatório em par; 2 = 2 Relatório em pares

***94** **Nº. Do Telefone de Download**

Insira até 20 dígitos, 0-9; #+11 para '*'; #+12 para '#'; #+13 para uma
pausa de 2 segundos. Não preencha espaços não utilizados. Se
menos que 20 dígitos, saia do campo teclando *. Para zerar entradas
do campo, pressione *94*.

***95** **Nº de Toques p/ Atender ao Download** [15]

0 = Desabilita download iniciado na Estação de Monitoramento;
1-14 = número de toques (1-9, # +10 =10, # +11 =11, # +12 =12,
+13 =13, # +14 =14);
15 = Defeito/Perda do Fax/Secretária eletrônica (# +15 =15).

***160** **Número de Telefone p/ Pager 1**

Insira até 20 dígitos, 0-9; #+11 para '*'; #+12 para '#'; #+13 para uma
pausa de 2 segundos. Não preencha espaços não usados. Se
menor que 20 dígitos, saia do campo teclando *. Para zerar entradas
do campo, pressione *160*.

***161** **Caracteres do Pager 1**

Insira os caracteres opcionais do prefixo, até 16 dígitos.
0-9; #+11 = '*'; #+12 = '#'; #+13 = pausa de 2 segundos.

***162** **Opções de Relatório do Pager 1**

Para cada partição, selecione a parte de: [0,0,0] Parte 1 2 3
0 = nenhum relatório enviado; 1 = Abre/fecha a todos os usuários;
4 = Todos alarmes e problemas
5 = Todos alarmes/problemas, e abertura/fechamento para todos
os usuários
12 = Alarme/problemas por zonas inseridas na lista de zonas 9
13 = Alarmes/problemas por zonas inseridas na lista de zonas 9, e
fechamentos/aberturas para todos os usuários

***163** **No. Telefone p/ Pager 2** (Veja campo *160 p/entradas.)

***164** **Caracteres do Pager 2** (Veja campo *161 p/entradas.)

***165** **Opções de Relatório do Pager 2**

Veja campo *162 p/ entradas. [0,0,0] Parte 1 2 3
Usar lista de zonas 10 se utilizar opções 12 ou 13.

***166** **No. de Telefone do Pager** (Veja campo *160 p/entradas)

***167** **Caracteres do Pager 3** (Veja campo *161 p/entradas)

***168** **Opções de Relatório do Pager 3**

Veja campo *162 p/ entradas. [0,0,0] Parte 1 2 3
Usar lista de zona 11 se utilizar opções 12 ou 13.

***169** **Opções de Atraso do Pager p/ Alarmes** [3]

0 = nenhum, 1 = 1 minuto, 2 = 2 minutos, 3 = 3 minutos
Este atraso é para TODOS pagers no sistema. O atraso não
reinicializa para novos alarmes acontecendo enquanto um atraso de
pager existente está em progresso.

***173** **Opções de Relatório RF** [3]

0 = nenhum; 1 = Relatório de Adulteração RF durante desarme
2 = RF chaveiros envia bateria baixa
3 = Relatório de Adulteração RF durante desarme e RF chaveiros
envia bateria baixa

***175** **Opções de Tamper** [0,0]

(veja campo *25 para opções de atalho de adulteração -1-2).
(Quando desarmar)
Entrada 1: 0 = proteção padrão de adulteração
1 = detecta adulteração das zonas desviadas
2 = detecta adulteração quando em modo Teste
3 = detecta adulteração quando em modo Teste e a parte
das zonas desviadas
Entrada 2: 0 = todos os usuários podem zerar uma adulteração (deve
ser '0' se o campo *25 digito 2 for programado para 1 ou 2)
1 = somente o instalador pode zerar uma adulteração

***176** **Opções de Sirene** [0,0]

Entrada 1: 0 = sirene externa 1 2
1 = sirene externa auto-ativada
2 = sirene interna; 3 = sirene interna auto-ativada.
Entrada 2: 0 = desabilita (2ª entrada ignorada se 1ª entrada não
programar a sirene externa)
1 = habilita sirene de 30 segundos e atraso do discador
durante período de atraso de entrada (se atraso de
entrada está ativado e uma zona instantânea está
falha, a sirene é atrasada 30 segundos, e o relatório
é atrasado 30 segundos a menos que o campo *50
seja programado para um atraso maior.)

***177** **Duração do Dispositivo (Relê) 1, 2** [0,0]

(usado no Menu *80 Ações do modo Dispositivo 5/6) 1 2
0 = 15 segundos 4 = 90 segs 8 = 4 min #+12 = 8 min
1 = 30 segundos 5 = 2 min 9 = 5 min #+13 = 10 min
2 = 45 segundos 6 = 2-1/2 min #+10 = 6 min #+14 = 12 min
3 = 60 segundos 7 = 3 min #+11 = 7 min #+15 = 15 min

***178** **Superv. RF e Opção de Bloqueio RF** [0]

0 = Supervisão básica RF e detecção de bloqueio RF
1 = Relatório de falha de supervisão RF como alarme adulterado
quando ativado
2 = Relatório de bloqueio RF como alarme adulterado quando
ativado
3 = Relatório de bloqueio RF & falha de supervisão RF como alarme
adulterado quando armado

***180** **Limite de Cancelamento (Bypass) de Zona** [0]

0 = desvios de zona ilimitados em cada partição
1-7 = número de desvios de zona permitidos em cada partição
(cada partição usa individualmente esta entrada)

***181** **Operação AC 50/60 Hertz** (p/ relógio em tempo real) [1]

0 = 60Hz synch, cristal como cópia; 1 = 50Hz synch, cristal como cópia
2 = Cristal como primário, 60Hz for X10; 3 = Cristal como prim., 50Hz
para X10

***182** **Dia Alternado no Per. Verão** [0]

0 = liga no Domingo de manhã
1 = liga no Sábado de manhã
2 = liga na Sexta de manhã

***183** **Formato Dia/Hora** [3]

0 = tempo de 12-hs/dataMMDDYY 2 = tempo 24hs/data MMDDYY
1 = tempo de 12-hs/dataDDMMYY 3 = tempo 24hs/data DDMMYY

[RM1] Comentário: deleted text

***185 Opções de Remoção do Downloader** [0]

0 =s/ remoção; 1 = remove observação do código do usuário
2 = remove comandos e download de programas quando ativado
3 = remove observação do código do usuário, comandos, e download de programas quando ativado

***186 Opções do Visor** [0,0]

Entrada 1:Trava o primeiro alarme no visor: 0 = desarma; 1 = habilita
Entrada 2:Desliga o visor (exceto para perda de AC/corrente) exceto durante atraso de saída. Desliga quando expira atraso de saída, ou 30 segundos após desarmar; 0 = desabilita; 1 = habilita

***187 Imitador de Som no Disparador 1** [0]

0 = nenhum som de saída no disparador 1
1 = imita teclado 1, endereço 16 | 5 = imita teclado 5, endereço 20
2 = imita teclado 2, endereço 17 | 6 = imita teclado 6, endereço 21
3 = imita teclado 3, endereço 18 | 7 = imita teclado 7, endereço 22
4 = imita teclado 4, endereço 19 | 8 = imita teclado 8, endereço 23

NOTA: Se usado, não acessar nenhuma outra função no disparador 1.

***188 Opções de Adulteração do Teclado**[0,0]

Entrada 1:Trava teclado: 0 = desabilita; 1 = habilita trava por 15 minutos
Entrada 2:Supervisão de Teclado e Detecção de Falha de Adulteração:
0 = não, 1 = sim

OPÇÕES DE TECLADO

NOTAS: 1. Opções do Teclado 1 (end. 16) são programados de fábrica e não poder ser modificados.
2. Cada teclado deve ser acessado a um único endereço. Teclado programado com o mesmo endereço dará resultados imprevisíveis.

***190 Teclado 2 End. Dispositivo 17** [0] [0]

Partição: 0 = teclado desabilitado; 1-3 = parte no. Parte Som
Som: 0 = sem remoção
1 = remove armar/desarmar e beep E/E
2 = remove somente toque do beep
3 = remove armar/desarmar, E/E, toque do beep

Campos*191-*196 veja campo *190 para entradas. Parte Som

***191 Teclado 3 Dispositivo End.18** [0] [0] ***192 Teclado 4 Dispositivo End.19** [0] [0] ***193 Teclado 5 Dispositivo End.20** [0] [0] ***194 Teclado 6 Dispositivo End.21** [0] [0] ***195 Teclado 7 Dispositivo End.22** [0] [0] ***196 Teclado 8 Dispositivo End.23** [0] [0] ***197 Sai do Intervalo de Tempo do Visor** [0]

0 = s/ monitor; 1-5 = segundos entre restauração do monitor

***198 Número da Partição do Visor** [0]

0 = não; 1 = sim (número de Partição aparece no teclado alpha)

***199 Falha do Dispositivo do Visor ECP** [0]

0 = visor de 3-dígitos ("1" + end. dispositivo); para 6139, 6148, 6164
1 = visor fixo de 2-dígitos como "91;" para teclados serie 6128

***56 PLANILHA DE PROGRAMAÇÃO DA ZONA [valores padrão mostrados entre parênteses]**

Zona	Tipo Zona	Partição	Relatório	Tipo de Telefonia Básica	Tempo Resposta	Localização	
1	[01]	[1]		[EOL]	[1]		
2	[04]	[1]		[EOL]	[1]		
3	[03]	[1]		[EOL]	[1]		
4	[03]	[1]		[EOL]	[1]		
5	[03]	[1]		[EOL]	[1]		
6	[03]	[1]		[EOL]	[1]		
7	[03]	[1]		[EOL]	[1]		
8	[03]	[1]		[EOL]	[1]		
Zona	Tipo Zona	Partição	Relatório	Tipo de Entrada	Volta	Número de Série	Localização
9							
10							
11							
12							
13							
14							
15							
16							
17							
18							
19							
20							
21							
22							
23							
24							
25							
26							
27							
28							
29							
30							
31							
32							
33							
34							
35							
36							
37							
38							
39							
40							
41							
42							
43							
44							
45							
46							
47							
48							
49		[1]		[BR]			
50		[1]		[BR]			
51		[1]		[BR]			
52		[1]		[BR]			
53		[1]		[BR]			
54		[1]		[BR]			
55		[1]		[BR]			
56		[1]		[BR]			
57		[1]		[BR]			
58		[1]		[BR]			
59		[1]		[BR]			
60		[1]		[BR]			
61		[1]		[BR]			
62		[1]		[BR]			
63		[1]		[BR]			
64		[1]		[BR]			
91	[05]	N/A		N/A	N/A	N/A	Relat. Endereçável do Disposit.
92	N/A	N/A		N/A	N/A	N/A	Relatório Duress
95	[00]			N/A	N/A	N/A	teclado [1] / [*]
96	[00]			N/A	N/A	N/A	teclado [3] / [#]
99	[06]			N/A	N/A	N/A	teclado [*] / [#]

NOTAS:

Tipo de Zona: veja gráfico na próxima página

Tipo Básico Telefonia (zonas 1-8):

- 0 = EOL
- 1 = NC
- 2 = NO
- 3 = zone dupla (2-8)
- 4 = duplo-balanço (2-8)

Tipo Entrada:

- 2 = AW (zonas 9-48)
- 3 = RF (zonas 9-48)
- 4 = UR (zonas 9-48)
- 5 = BR (zonas 49-64)
- 7 = RM (zonas 9-48)

NOTA: Zonas 10-16 não disponíveis dependendo se zonas duplas habilitadas nas zonas 2-8.

Tempo de Resposta:

- 0 = 10mseg
- 1 = 400mseg
- 2 = 700mseg
- 3 = 1.2 seg

NOTA: Se zona dupla é selecionada, o tempo de resposta selecionada p/ zona basica automaticamente aplica-se a zona dupla associada.

Zonas Reservadas

91 = relat. dispositivo endereçável habilita/desabilita o valor padrão do tipo de zona = [05].

92 = Relatório Duress habilita/desabilita

*56 MODO MENU DE PROGRAMAÇÃO DA ZONA (pressione *56 enquanto no modo Programa)

TECLE P/ CONFIRMAR?
0 = NÃO 1 = SIM

0 = não
1 = sim (modo toque aparece depois de inserir o número serial e o volta para confirmar cada transmissor.)
Nós recomendamos que você confirme a programação de cada transmissor.

Inserir Nº Zona.
(00 = sai) 10

Insira o número de zona que está sendo programado:
zonas de telefonia 01-48; zona de telefonia s/ fio 09-48; botão RF zonas 49-64
91 = habilita dispos. end. reportável (Insira código de relatório p/ zona 91 p/ habilitar relatório endereçável do dispositivo.)
92 = habilita relatório duress (Insira um código de relatório p/ zona 92 para habilitar relatório duress)
95, 96, 99 = zonas de emergência.
00 to sair; [*] para continuar.

Zn ZT P RC In: L
10 00 1 10 RF: 1

Tela do Sumário. "IN: L" = tipo de entrada e volta; "IN: AD" = endereço do módulo de expansão de telefonia
"HW: RT" = configuração da zona básica de telefonia (EOL, NO, NC, zona dupla, duplo balanço) e tempo de resposta. [*] p/ continuar;

10 Tipo de Zona
Perímetro 03

Insira o tipo de zona desejado da lista abaixo. Se 00 for inserido, Apaga a Zona? é mostrado.
00 = Não usado 07 = Audível 24-Hs 21 = Armar-TOTAL*
01 = Entrada/Saída #1 08 = Aux 24-Hs 22 = Desarmar*
02 = Entrada/Saída #2 09 = Fogo 23 = S/ Alarme de Resposta
03 = Perímetro 10 = Interior c/ Atraso 24 = Arrombamento Silencioso
04 = Seguidor Interior 12 = Zona de Monitor 77 = Chave de Liga
05 = Dia Problema /Alarme Noite 14 = Gás 81 = Zona de Monitor AAV
06 = Silêncio de 24-Hr 16 = Fogo c/ Checagem 82 = Chave de Liga Blockschloss
5800 tipo botão transmissor somente 20 = Armar -PARCIAL 90-93 = Configurável

10 Partição
1

Insira a Partição desejada para esta zona
1-3 = Partição
[*] para continuar

10 Código Relatório
1º 01 2º 00 10

Insira o código de relatório para esta zona, do qual consiste de 2 dígitos hexadecimais, cada em período consistindo de 2 dígitos numéricos. Por exemplo, para código de relatório de "10," insira 01 e 00.
Para Contato ID®, insira qualquer entrada não-zero assim que o primeiro dígito habilitar o código de relatório para esta zona. 1-9, #+10 para 0, #+11 para B, #+12 para C, #+13 para D, #+14 para E, #+15 para F
00 para desabilitar; [*] para continuar

02 TIPO DE EQUIPTO.
TELEFONIA
EOL 0

Este toque aparece somente para números de zona de 02-08. Zona 1 é automaticamente programada para operação EOL. Insira o tipo desejado de telefonia básica:
0 = EOL; 1 = NC; 2 = NO; 3 = zona dupla (ZB); 4 = duplo-balanço (DB)
[*] para continuar

02 Tempo Resposta
1

Este toque aparece somente para zonas de telefonia básica de 01-08 (zona 02 é usada como um exemplo no visor).
0 = 10mSeg; 1 = 400mSeg; 2 = 700mSeg; 3 = 1.2 segundos
[*] para continuar

10 TIPO DE ENTRADA
RF TRANS 3

Este modo toque é ignorado para zonas 1-8, e para zonas 10-16 se a zona dupla é habilitada no toque do "Tipo de Equipito. Telefonia".

Todos os transmissores RF tem um ou mais voltas únicos de entrada (veja lista abaixo). Cada um dos voltas de entrada requerem sua própria zona de programação (isto é, um 5804 de 4 entradas requer quatro zonas).
2 = AW (Zona auxiliar com fio)
3 = RF (transmissor supervisionado RF; envia falha, restaura, e sinaliza baixa bateria, e envia sinais periódicos de check-in; o transmissor deve permanecer dentro do limite do receptor)
4 = UR (transmissor RF não supervisionado; envia falha, restaura, e sinaliza baixa bateria, mas sinais periódicos de check-in não são supervisionados; transmissor deve ser carregado desligado de antemão)
5 = BR (tipo de botão do transmissor RF não supervisionado; envia falha e sinaliza baixa bateria quando ativado, não envia sinal de restaura e de check-in; transmissor deve ser carregado desligado de antemão)
7 = RM (detector de movimento RF supervisionado; envia falha e sinaliza baixa bateria, e envia sinais periódicos de check-in; painel ignora sinais de restauração do detector mas automaticamente restaura a zona para "pronto" depois de poucos segundos; o transmissor deve permanecer dentro do limite do receptor.)

[*] para continuar

NOTAS:

- Para as zonas de telefonia integrada, o Tipo de Entrada é automaticamente mostrada como HW e não pode ser editado.
- Para mudar o tipo de entrada de um dispositivo sem fio previamente programado (tipo RF, UR, BR, RM) para uma zona de telefonia c/ fio (tipo AW), você deve primeiro apagar o número de série do transmissor.

10 ENTRADA S/N: L
A022-4064 1

P/ transmissores de telefonia s/ fio, registre o número de série e o número de volta como segue:

1. a. Transmite duas seqüências de abre/fecha. Se usar um tipo de botão transmissor, pressione e solte o botão duas vezes, mas espere por volta de 4 segundos antes de pressionar o botão a segunda vez. OU
b. Manualmente insira o número serial de 7 dígitos impressos na etiqueta do transmissor.
Pressione a tecla [*] para mover para a posição "L", então insira o número do volta.
Se desejado, você pode pressionar a tecla [C] para copiar o número serial previamente registrado (usado ao programar o transmissor com várias voltas de entrada). O cursor move-se para a posição do número do volta.
c. Para apagar um número serial existente, insira 0 no campo do número do volta. O número serial mudará para 0. Se 0 foi inserido em erro, simplesmente re-insira o número de volta ou pressione [#], e o número serial retornará ao display.
2. Pressione [*] para continuar. O sistema agora checa por uma combinação de duplicação de número serial/volta.

10 ENTRADA S/N L A022-4064 1	Se a combinação do número serial/volta não é duplicada no sistema, um visor mostrando a entrada do número serial e número de volta aparece. [*] para continuar
XMIT P/ CONFIRMAR PRESSIONE P/ IGNORAR	Este modo toque somente aparecerá se você respondeu "Sim" no primeiro toque nesta seção. O sistema irá inserir um modo de confirmação para que a operação da entrada atual programada possa ser confirmada. Ativa a entrada do volta ou o botão que corresponde a esta zona. [*] para continuar.
Entd A022-4063 1 Rcbd A022-4064 1	Se o número serial/volta transmitido não corresponder ao número serial inserido, um visor mostrando o número serial/volta inserido e recebido irá aparecer. Se sim, ative a entrada do volta ou o botão no transmissor mais uma vez. Se uma correspondência não é obtida (ou seja, o visor do sumário não aparece), pressione a tecla [#] duas vezes e então insira (ou transmita) o número de série correto. [*] para continuar.
Zn ZT RC In: L 10 03 10 RF: 1s	Se o número de série transmitido corresponde ao número de série inserido, o teclado irá tocar três vezes e um visor do sumário aparecerá, mostrando que a zona está programando. Um "s" indica que o número serial do transmissor foi registrado. [*] para aceitar a informação da zona e continuar
PROGRAMAR ALPHA? 0 = NÃO 1 = SIM 0	Se você quer programar descritores para zonas agora, insira 1 (Sim) e refira-se a Seção de Programação do Descritor *82 para procedimentos. Para programar descritores mais tarde, insira 0 (não). [*] para continuar
INSIRA N° ZONA (00 = SAI) 11	Se 0 (Não) foi inserido no toque do Programa Alpha, o sistema levará você para o toque do INSIRA O N° ZONA para a próxima zona. Quando todas as zonas tiverem sido programadas, insira 00 para sair.

*58 Procedimentos do Modo de Programação Expert (pressione *58 enquanto no modo de Programação de Dados)

TECLE P/ CONFIRMAR? 0 = NÃO 1 = SIM	0 = não 1 = sim (o toque aparece depois de inserir o número serial e o volta para confirmar cada transmissor) Nós recomendamos que você confirme a programação de cada transmissor.
Zn ZT P RC HW: RT 01 09 1 10 EL 1	Uma tela do sumário aparecerá, mostrando os valores programados atualmente da primeira zona. Insira o número da zona sendo programado, então pressione [*]. Neste exemplo, zona 10 está sendo inserida. 01-64 = número de zona [D] = para designar modelo de programação de teclas da telefonia s/ fio (veja seção do Modelo de Programação de teclas da telefonia s/ fio em <i>ii</i>); permite a você escolher a parte de uma série de modelos preestabelecidos para fácil programação das zonas chaves da telefonia s/ fio. 00 = sai (quando todas as zonas tiverem sido programadas, pressione "00" para sair deste modo do menu) [*] para continuar
Zn ZT P RC IN: L 10 - - -: -	Uma tela resumida com a programação atual da zona selecionada aparecerá. Inicia a informação da zona de programação como segue: Insira o tipo de Zona (ZT; veja gráfico do Tipo de Zona mostrado no Modo Menu *56 toque do "Tipo de Zona"), Partição (P), Código de Relatório (RC), e Tipo de Dispositivo de Entrada (IN) sequencialmente (Número do Volta (L) é inserido no próximo toque). • Use teclas [A] (Avanço) e [B] (Volta) no teclado para mover o cursor dentro da tela. • Use tecla [C] para copiar os atributos das zonas anteriores. * Se HW (telefonia básica) ou AW (Auxiliar) é inserido para o Tipo de Dispositivo de Entrada, o visor será similar ao toque mostrado, exceto que HW ou AW estarão abaixo de "IN". Pressionar [*] para salvar a programação e continuar. Se necessário, pressione a tecla [#] para voltar sem salvar. Para dispositivos sem fio (tipos de entrada RF, UR, BR, RM), continua para o toque to numero serial/número volta. Para dispositivos de telefonia c/ fio, retornar a tela de sumário do toque inicial para iniciar programação da próxima zona.
10 ENTRADA S/N: L AXXX-XXX -	Manualmente insira o número serial (encontrado na etiqueta do transmissor), inserindo os dígitos nos locais com "X", usando as tecla [A] (avança) ou [B] (retorna) como pedido. OU Transmitir duas seqüências de abre/fecha. Se usar um botão tipo transmissor, pressione e solte o botão duas vezes, mas espere por volta de 4 segundos antes de pressionar o botão a segunda vez. Se você deseja copiar o número de série da zona anterior, pressione a tecla [C]. Pressione [*] para avançar ao número do volta, então insira o número do volta. Pressione [*] para aceitar o número serial existente e o número de volta e continue para o toque "Confirmar" descrito no modo Menu *56 acima. Se necessário, pressione [#] para voltar e re-insira ou edite o número serial. Se o número serial transmitido corresponde ao número serial inserido, o teclado irá tocar 3 vezes e o visor do sumário aparecerá, mostrando a informação programada para esta zona. Pressione [*] para iniciar a programação da próxima zona. Veja primeiro o parágrafo do toque na "Tela do Sumário" na página anterior.
Zn ZT P RC In L 10 03 1 10 RF: 1s	

***58 Modelos de Programação de Transmissores de Mão s/ fio (pressione a tecla [D] no visor da do Sumário do Modo Menu)**

Este procedimento programa as teclas de telefonia s/ fio, mas uma tecla não é ativada até que esteja designada a um número de usuário (veja seção do Sistema de Operação, designando comandos de atributos nas Instruções de Instalação).

MODELO ?	
1-6	1

Insira o número do modelo desejado de 1-6 (veja gráfico abaixo).
 Pressione [#] se você desejar retornar a tecla de Sumário do Modo Menu.
 Se necessário, pressione [#] para retornar e re-insira número do modelo.
 Pressione [*] para continuar no visor do modelo.

L 01 02 03 04
T 23 22 21 23

Quando a tecla [*] é pressionada, o modelo selecionado será mostrado.
 A linha do topo do visor representa os números de voltas, a linha de baixo representa o tipo de zona designada para cada volta.
 Pressione [*] para aceitar o modelo e continuar.

PARTIÇÃO	
	1

Insira a Partição na qual a tecla é para estar ativa.
 1 = Partição 1; 2 = Partição 2; 3 = Partição 3 (ou Partição da área comum)
 Pressione [*] para continuar.

INSIRA ZONA DE INÍCIO	
00 = SAIA	36

O sistema buscará pelo mais alto grupo da zona 4 consecutiva disponível (as quatro zonas no caso do 5804 e 5804BD/5804BDV), e mostra o mais baixo número de zona do grupo.

Se você desejar iniciar uma zona diferente, insira a zona desejada, e pressione [*]. Se este número de zona for mostrado, o sistema tem o número requerido de disponíveis zonas consecutivas, iniciando com a zona que você inseriu. Se não, o sistema novamente mostrará uma zona sugerida que possa ser usada.
 Se o número requerido de consecutivas zonas não estiver disponível de forma alguma, o sistema mostrará "00".

Pressione [*] para aceitar e continuar.

ENTRADA S/N	L
AXXX-XXXX	-

Manualmente insira o número impresso na etiqueta para a tecla do aparelho s/ fio ou pressione e solte o botão para transmitir seu número serial.

Pressione [*] para aceitar o número de série. O sistema checará por duplicatas.
 Se necessário, pressione a tecla [#] para retornar sem salvar, e re-insira o número de série.
 Usar a tecla [A] para mover adiante dentro da tela, e a tecla [B] para mover para trás.

PRESSIONE XMIT P/ CONFIRMAR
→ P/IGNORAR

Se "Sim" foi inserido no toque do PROGRAME PARA CONFIRMAR? (primeiro toque seguindo entrada no Modo de Programação Técnico *58), o visor a esquerda aparecerá.

Confirmar números seriais e volta ativando a tecla do aparelho sem fio. Refira-se ao toque do "Confirmar" descrito no modo do Menu *56 Menu acima para mais informações em confirmar o número serial.

Se o número serial transmitido corresponde ao número serial inserido, o teclado irá tocar 3 vezes e levará você para o toque do INSIRA NÚMERO DE INICIO DA ZONA para inserir a zona de início para a próxima tecla do aparelho sem fio.

IMPORTANTE: Quando confirmado, a tecla não é ativada até que ela seja designada para um número de usuário (usando os comandos de atributos designados, atributo "4"). Veja a seção de Operação do Sistema em Instruções de Instalação.

[*] para ignorar confirma.

Modelos de Valores Padrão Predefinidos de Teclas de Aparelhos s/ Fio

5804	Volta	Função	Tipo de Zona	5804BD/5804BDV	Volta	Função	Tipo de Zona
MODELO 1	1	Sem Resposta	23	MODELO 4	1	Sem Resposta	23
	2	Desarma	22		2	Sem Resposta	23
	3	Ativa Remoto	21		3	Ativa Remoto	21
	4	Sem Resposta	23		4	Desarma	22
MODELO 2	1	Sem Resposta	23	MODELO 5	1	Sem Resposta	23
	2	Desarma	22		2	Ativa Espera	20
	3	Ativa Remoto	21		3	Ativa Remoto	21
	4	Ativa Espera	20		4	Desarma	22
MODELO 3	1	Audível 24-hs	7	MODELO 6	1	Audível 24-hs	7
	2	Desarma	22		2	Ativa Espera	20
	3	Ativa Remoto	21		3	Ativa Remoto	21
	4	Ativa Espera	20		4	Desarma	22

Identificação do Volta de Entrada do Transmissor Série 5800

Todo o transmissor ilustrado abaixo tem um ou mais códigos ID (volta) únicos de fábrica de entrada designados. Cada uma das entradas exige sua própria zona de programação (ou seja, um aparelho 5804 de quatro entradas exige quatro zonas de programação).

Nota: Para informações de transmissor não mostrado, recorra às instruções que acompanham o transmissor para detalhes com relação aos números de voltas, etc.

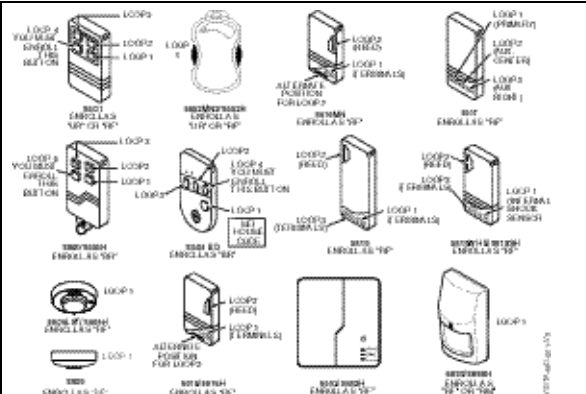

Tabelas de Endereços de Dispositivos

Endereço	Relatório	Dispositivo	Programado por...
00	100	Receptor RF	Programação da zona *56: tipo de inserção do dispositivo de entrada;
03	103	Meio de Comunicação Alternativa (ACM)	automático se saída p/ ACM do Contato ID ECP do campo *29 for habilitada
017-23	117-123	Modulo Voz de Telecomando	o mesmo tão logo o teclado habilite; veja abaixo
07	107	Teclado Expansor de Zona (4219/4229)/6164: módulo 1 zonas 09 - 16 / 6164 zonas 9-12	Programação da zona *56: entre c/ dispositivo de entrada do tipo, então:
08	108	módulo 2 zonas 17 - 24 / 6164 zonas 17-20	• automático se nº de zona 9-16 entrou como tipo AW ou retransmissor designado
09	109	módulo 3 zonas 25 - 32 / 6164 zonas 25-28	• automático se nº de zona 17-24 entrou como tipo AW ou retransmissor designado
10	110	módulo 4 zonas 33 - 40 / 6164 zonas 33-36	• automático se nº de zona 25-32 entrou como tipo AW ou retransmissor designado
11	111	módulo 5 zonas 41 - 48 / 6164 zonas 41-44	• automático se nº de zona 33-40 entrou como tipo AW ou retransmissor designado
			• automático se nº de zona 41-48 entrou como tipo AW ou retransmissor designado
12	112	Mód.Retransmissão (4204)/6164 Teclado c/Retransmissão: mód. 1 / 6164 usando retransmissor somente (s/ zonas)	Programação do dispositivo de saída*79: toque do endereço do dispositivo:
13	113	mód. 2 / 6164 usando retransmissor somente (s/ zonas)	• inserido no toque do endereço do dispositivo
14	114	mód. 3 / 6164 usando retransmissor somente (s/ zonas)	• inserido no toque do endereço do dispositivo
15	115	mód. 4 / 6164 usando retransmissor somente (s/ zonas)	• inserido no toque do endereço do dispositivo
16	n/a	Teclados:	programação de campo de dados como listado abaixo:
17	n/a	teclado 1	• sempre habilitado p/ Partição 1, tudo soa habilitado.
18	n/a	teclado 2	• campo de dados *190
19	n/a	teclado 3	• campo de dados *191
20	n/a	teclado 4	• campo de dados *192
21	n/a	teclado 5	• campo de dados *193
22	n/a	teclado 6	• campo de dados *194
23	n/a	teclado 7	• campo de dados *195
23	n/a	teclado 8	• campo de dados *196
28	n/a	módulo 5800TM	automático

† Dispositivo Endereçáveis são identificados por "1" mais o endereço do dispositivo quando em relatório. Insira código de relatório p/ zona 91 para habilitar relatório de dispositivo endereçável (valor padrão = relatório habilitado). Veja campo *199 p/ opções do visor do teclado de identificação de 2/3 dígitos (ECP) do dispositivo endereçável (ECP).

*57 PROGRAMAÇÃO DAS TECLAS RÁPIDAS

Opção	Função	A			B			C			D			Comentários
		P1	P2	P3	P1	P2	P3	P1	P2	P3	P1	P2	P3	
01	Transm. Msg p/ Pager													
02	Visor de Hora													
03	Ativa REMOTO													
04	Ativa ESPERA													
05	Ativa ESPERA-NOITE													
06	Avança Ativação													
07	Ativação de Dispositivo													Dispositivo:
08	Teste Comm.													
09	Tecla Macro 1													Designa cada tecla macro p/ somente 1 única Partição. †
10	Tecla Macro 2													Designa cada tecla macro p/ somente 1 única Partição. †
11	Tecla Macro 3													Designa cada tecla macro p/ somente 1 única Partição. †
12	Tecla Macro 4													Designa cada tecla macro p/ somente 1 única Partição. †
00	Tecla Emergência:	zona 95			zona 99			zona 96			paging			
	Emergência Pessoal													n/a
	Alarme Silencioso													n/a
	Alarme Audível													n/a
	Fogo													n/a

Teclas de Emergência: A = teclas em par [1] / [*] (zona 95); B = teclas em par [*] / [#] (zona 99); C = teclas em par [3] / [#] (zona 96)

† Existem somente quatro macros em todo o sistema.

Iniciar modo de Programação das Teclas Rápidas pressionando *57 enquanto no modo de Programação de Dados.

Pressione Tecla p/ Pgm
0 = Saia 0

Pressione a tecla de função desejada, A-D. [*] para continuar
NOTA: Uma tecla programada como tecla de função não está mais disponível para ser usada como uma tecla macro p/ usuário final ou tecla de panico.

A →
 B →
 C →
 D →

Partição 1

1 = tecla de função ativa na Partição 1; 2 = tecla de função ativa na Partição 2
 3 = tecla de função ativa na Partição 3
 [*] para continuar

Tecla "A" Função
Zona 95 00

Insira a função desejada para esta tecla:

00 = Para a tecla de função selecionada, a função será a seguinte (valor padrão do sistema):
 Se A selecionada = Zona 95 (tecla de emergência, mesmo que o par [1] [*])
 Se B selecionada = Zona 99 (tecla de emergência, mesmo que o par [*] [#])
 Se C selecionada = Zona 96 (tecla de emergência, mesmo que o par [3] [#])
 Se D selecionada = Botão único de trans. pager

01 = Botão único de trans. pager (envia uma mensagem 999-9999 ao pager)
 02 = Mostra hora
 03 = Ativa REPOUSO (reporta como Usuário 00 se relatório de fechamento estiver habilitado)
 04 = Ativa ESPERA (reporta como Usuário 00 se relatório de fechamento estiver habilitado)
 05 = Ativa NOITE-ESPERA (reporta como Usuário 00 se relatório de fechamento estiver habilitado)
 06 = Pula Ativar (ativa ESPERA, então NOITE-ESPERA, então REPOUSO)
 07 = Comando do Dispositivo de Saída (p/ dispositivo programado como tipo de operação do sistema 66 no Modo Menu *80)
 08 = Teste de Comunicação (envia ID Contato código 601)
 09 -12= Teclas Macro 1-4 respectivamente (definida pelo comando [#] [6] [6])
 [*] para continuar; retorne ao toque do número da tecla com a próxima letra da tecla de função mostrada.

RETRANSMISSORES DE SAÍDA/PLANILHA DE DISPOSITIVOS CARREGADORES DE FORÇA DE LINHA PARA *79, *80 e *81.

Para dispositivos ativados do teclado, use o modo do Menu *79 para designar um número de saída do sistema e associar seu dispositivo correspondente. Para ativação automática, usar o modo do Menu *79 como acima, e usar o modo do Menu *80 para definir a condição do sistema que irá ativar/desativar os dispositivos.

*79 MAPEAMENTO DO DISPOSITIVO CARREGADOR DA ENERGIA DE FORÇA/RETRANSMISSOR (Deve programar antes de usar *80)

TIPO DE SAÍDA				
Retransmissor		X10		
Nº Saída	End. Módulo	Pos (1-4)	Nº Unid.	Descrição
01				
02				
03				
04				
05				
06				
07				
08				

Para Ativar/Desativar Dispositivos no Modo de Operação Normal:
Código + # + 7 + Tecla de Entrada NN inicia dispositivo NN.
Código + # + 8 + Tecla de Entrada NN para dispositivo NN.

TIPO DE SAÍDA				
Retransmissor		X10		
Nº Saída	End. Módulo	Pos (1-4)	Nº Unid.	Descrição
09				
10				
11				
12				
13				
14				
15				
16				
17	Disparador On-Board 1			Disparador Positivo/Negativo
18	Disparador On-Board 2			Disparador Positivo/Negativo

Inicia Mapeamento do Dispositivo de Saída (Progr. De Relés) pressionando *79 enquanto no Modo de Programação de Dados.

INSIRA Nº DE SAÍDA	
00 = SAI	xx

Insira o número (ou referência) lógica do retransmissor como usado no sistema.
01-16 = retransmissores/X-10
17-18 = disparadores on-board (podem ser programados para saídas invertidas; veja próximo toque)
[*] para continuar

17 SAÍDA NORM BAIXA	
0 = NÃO 1 = SIM	0

Este toque aparece somente para disparadores 17 e 18.
0 = não (valores padrão); programa o nível da saída do disparador normalmente alto
1 = sim; programa a saída do disparador normalmente baixa (pode ser usado para reinicializar detector de fumaça de 4 fios ao conectar o fio disparador ao terminal de força negativo do detector de fumaça, selecionando 1 neste toque, e programando como zona tipo 54, reinicializa zona de fogo, no modo Menu *80)
[*] para retornar ao Número de Saída do toque

XX APAGA TIPO DE SAÍDA?	0
-------------------------	---

Selecionar se este retransmissor ou um dispositivo Carregador de Linha de Energia (X-10).
0 = apaga este número de saída
1 = retransmite no módulo 4204/4229, teclado 6164 (pula para o toque "B")
2 = Dispositivo Carregador de Linha de Energia (vai para o toque "A")
[*] para continuar

"A"

XX UNIDADE No.	yy
----------------	----

Insira o código da unidade do dispositivo (programar no dispositivo)
01-16 = endereço pré-definido
[*] para retornar ao toque do Número de Saída

"B"

XX END MODULO	yy
07-15	

Insira o endereço do módulo pre-definido (programe as chaves interruptoras DIP do módulo para o endereço selecionado, ou tecla o endereço 6164)
07-15 = endereço pré-definido (veja tabela do endereço do dispositivo)
[*] para continuar

XX REL POSIÇÃO	zz
1-4	

Insira o número atual (ou físico) do retransmissor com respeito ao Módulo Retransmissor no qual ele está localizado. Para os módulos 4204, os números retransmissores são 1-4. Para os módulos 4229, os números retransmissores são 1-2. Para o teclado 6164, número retransmissor é 1.
1-4 = posição do retransmissor
[*] para retornar ao toque do Número de Saída para programar o próximo dispositivo

→ 80 DEFINIÇÕES DE SAÍDA

- NOTAS:** 1. Para retransmissores, dispositivos 4229, 4204, e 6164 são programados nos modos *79, *80, e *81.
 2. Para dispositivos Carregadores de Linha de Energia (plcd), campo →27 deve ser programado com um Código Residencial.
 3. Unidades de expansão de adulessação não podem ser usados para operar dispositivos.

Tipos de Zonas:

00 = Não usado	07 = Audível 24-Hs	21 = Ativa-REMOTO*
01 = Entrada/saída #1	08 = Aux 24-Hs	22 = Desarma*
02 = Entrada/saída #2	09 = Fogo	23 = S/ Alarme de Resposta
03 = Perímetro	10 = Interior c/ Atraso	24 = Arrombamento Silencioso
04 = Seguidor Interior	12 = Zona de Vídeo	77 = Chave de Liga
05 = Dia Problema /Alarme de Noite	14 = Gás	81 = Zona de Vídeo AAV
06 = Silêncio 24-Hs	16 = Fogo c/ Verificação	82 = Chave de Liga Blockschloss
	20 = Ativa-ESPERA*	90-93 = Configurável

*5800 botão tipo transmissor somente

Escolhas para Operação do Sistema:

20 = Arming-Stay	38 = Chime	58 = Duress	** Usar 0 (qualquer) p/ inferior No. Partição No. (P) entrada.
21 = Ativa-remoto	39 = Qualquer Alarme de Fogo	60 = Disparador	*** Ou ao Desarmar, o que quer que ocorra antes.
22 = Desarmar (Codigo + OFF)	40 = Desvio	66 = Tecla de Função (usar Modo Menu *57 p/ designar tecla de função, função "07.")	
31 = Fim do tempo de saída	41 = **Falha principal de AC	67 = Falha de Sirene	
32 = Inicia tempo de entrada	42 = **Baixa Bat. do Sistema	68 = Falha da Linha de Telecom	
33 = Qualquer Alarme de Assalto	43 = Falha de Comunicação	78 = LED vermelho do Interruptor (ação do dispositivo não usado para esta opção)	
36 = **No intervalo da Sirene ***	52 = Mandar Embora	79 = LED verde do interruptor (ação do dispositivo não usado para esta opção)	
	54 = Rein. Zona de Fogo	80 = qualquer adulessação do sistema	

PLANILHA DE PROGRAMAÇÃO DE RELÉ

Número de Função de Saída (1-48)	Ativação Tipo e Detalhe				Número Partição (P) (se usar disp.ZT) 0 = qualquer 1 = Partição 1 2 = Partição 2 3 = Partição 3	Evento (p/lista de zona/ativada por)		Ação 0 = desliga 1 = fecha 2 segs 2 = permanece fechado 3 = pulso 4 = chaveia 5 = duração 1†† 6 = duração 2††	Número de Saída 1-18= disposit.	Tipo de Dispositivo R = retrans T = dispar X = X10
	Ativado por 0=apaga 1=lista zona 2=tipo zona 3=nº. zona	Lista de Zona (ZL) 1-8 = lista	Tipo de Zona (ZT) (veja tabela abaixo)	Nº Zona (ZN) 00=nada 01-64		Por lista de zona	Por Zona No.			
1										
2										
3										
4										
5										
6										
7										
8										
9										
10										
11										
12										
13										
14										
15										
16										
17										
18										
19										
20										
21										
22										
23										
24										
25										
26										
27										
28										
29										
30										
31										
32										
33										
34										
35										
36										
37										
38										
39										
40										
41										
42										
43										
44										
45										
46										
47										
48										

†† Duração é definida no campo do programa *177.

Inicia Modo de Definição de Saída pressionando *80 equanto no modo de Programação de Dados.

Função de Saída. # (00 = Terminar) 01
--

Insira o número de função de saída à ser definido.
01-48 = número da função de saída
[*] para continuar
00 = sai

01 A E P Disp. ?00 0 0 - ZL=1

Esta tela mostra um sumário da programação de saída atual
A = Ação de Saída; E = Evento Disparador; P = Partição; Disp = Tipo de Disparador
A interrogação indica que o dispositivo mostrado não foi mapeado. Usar modo Menu *79 para mapear o dispositivo.
[*] para continuar

01 Ativado Por: Lista da Zona

Selecionar onde o evento iniciante para esta definição de saída está para ocorrer.
0 = apaga (apaga a função de saída e qualquer programação prévia)

Apaga? 0 = NÃO, 1 = SIM

Para apagar esta definição de saída, pressione 1.
Se você não quer apagar esta saída, pressione 0.

1 = lista de zona (vá para o toque "A")
2 = tipo de zona (vá para o toque "B")
3 = número de zona (vá para o toque "C")
[*] para continuar

"A"

01 Lista de Zona 1

Se a lista de zona foi selecionada, esta tela aparecerá. Do contrário pule para a próxima linha de caracteres.
Insira o número desejado da lista de zona associado com este número de saída.

01-12 = lista de zona (Não usar listas de zona de 09-11 em definições de saída se eles estiverem sendo usados para pagamento.)

Insira o evento da lista de zona que ativará esta saída:

Insira Alarme do Evento 1

0 = restaura; 1 = alarme;
2 = falha; 3 = problema

[*] para continuar

NOTA: Para alarme, falha, e problema, e eventos em QUALQUER zona na lista ative a saída, mas TODAS as zonas na lista devem ser restauradas antes que a saída seja restaurada.

Pressione [*] para continuar e pule para o toque da "Ação de Saída".

"B"

01 Insira Tipo Zona Perímetro 03

Se o tipo de zona foi selecionado, esta tela aparece. Do contrário pule para a próxima linha de caracteres.

Insira o tipo de zona desejada para este número de saída.

Veja lista da Planilha *80 para tipos de zona.

Insira a Partição na qual este tipo de zona ocorrerá.

01 Partição Qualquer Partição

0 = qualquer Partição; 1 = Partição 1;
02 = Partição 2; 3 = Partição 3

Pressione [*] para continuar e pule para o toque da "Ação de Saída".

"C"

01 Insira No. Zona 12

Se o número de zona foi selecionado, esta tela aparece.

Insira o número de zona desejado associado com este número de saída.

Pressione [*] para continuar.

Insira o evento de zona que ativará esta saída.

01 Insira Evento Restaura 0

0 = restaura; 1 = alarme/falha/problema

Pressione [*] para continuar e pule para o toque da "Ação de Saída".

01 Ação de Saída Fecha por 2 seg 1

Insira a ação do dispositivo desejado como listado abaixo:

0 = desliga 4 = Mudança de Estado do Equipamento
1 = Fecha por 2 segundos 5 = Duração 1 (veja campo de informação *177)
2 = Fecha e Permanece Fechado 6 = Duração 2 (veja campo de informação *177)
3 = Pulso Contínuo ligado & desligado (1 seg LIGADO, 1 seg DESLIGADO)

Pressione [*] para continuar.

Insira No. de Saída R02 02

Insira o número do dispositivo de saída (programado no Modo Menu *79) que você quer associado com esta saída.

01-16 = saída no.

17-18 = disparador on-board

Pressione [*] para continuar.

02 A E P DISP R02 1 1 3 ZL=1

Uma tela de sumário aparece mostrando as definições programadas.

Pressione [*] para retornar ao toque do número de função de saída.

→81 LISTAS DE ZONA

Lista No.	Usado Para...	Contêm Estas Zonas ...
01	Propósitos Gerais (GP)	
02	Propósito Geral	
03	Toque-por-Zona ou GP	
04	Zonas Ligadas	
05	Zonas Noite-Espera ou GP	
06	Propósito Geral	
07	Propósito Geral	
08	Zon. Definidas Contato Final ou GP	
09	Zonas ativando pager 1 ou G P	
10	Zonas ativando pager 2 ou G P	
11	Zonas ativando pager 3 ou G P	
12	Zonas de Saída (*88) ou GP	

NOTAS:

- Qualquer lista pode incluir qualquer ou todos os números de zona do sistema.
- Uma lista de zona pode ser designada para mais do que um retransmissor de saída.
- Ao criar a lista de zona 4 para zona cruzada, inclua somente zonas designadas para tipo de 3, 4 ou 5. Não incluir zonas que tenha atrasos (entradas/zonas de saída, interior c/ atraso) ou zonas de 24 horas, como estes tipos de zonas podem produzir operações imprevisíveis e podem não operar como pretendido.

Inicie Modo de Programação da Lista de Zona pressionando ***81 enquanto no Modo de Programação de Dados.**

Lista de Zona No. (00 = Sai) 01

Insira o Número da Lista de Zona para programar (ou 00 para encerrar estas entradas).
01-12 = número da lista de zona
[*] para continuar

01 Insira Num. Zona (00 = Sai) 00
--

Insira cada número de zona para adicionar a lista de zona.
01-64 = números de zona seguidos pelos [*] para aceitar cada zona
00 para continuar

IMPORTANTE: Não inclua zonas de fogo na listas de zona que são usadas para PARAR ações de dispositivos.

01 Apaga Lista Zona? 0 = Não 1 = Sim 0
--

0 = não apague esta lista; lista de zona atual permanece salva
1 = apaga esta lista de zona; Todas zonas na lista de zona serão apagadas automaticamente e o sistema retorna para o No. do toque da lista de zona.

[*] para continuar

01 Apaga Zona? 0 = Não 1 = Sim 0
--

0 = não apague zonas; salvar lista de zona e retorne para o No. do toque da Lista de Zona.
1 = vá para o próximo toque para apagar zonas

[*] para continuar

01 Zn a Apagar? (00 = Sai) 00

Insira cada zona a a ser apagada da lista
01-64 = zonas a serem apagadas da lista seguido por [*] para aceitar cada zona
00 quando completo para retornar ao No. do toque da lista de zona

*82 PROGRAMAÇÃO DO DESCRITOR

Inicia modo de Programação do Descritor de Zona pressionando *82 enquanto em modo de Programação de Dados.

Programar Alpha ?
0=Não, 1=Sim00

O toque do "Programar Alpha ?" aparece.
1 = programar descritor de zona, ~descritor de Partição, ou lembrete de palavras
0 = sai
[*] para continuar

Sel Desc.Zona=0
Parte/Lembrete=1

Este toque seleciona se voce estiver inserindo descritor de zona ou inserindo descritor de Partição e/ou "lembrete" de palavras (para modo de Cronograma). **NOTA:** Não designar lembrete de palavras se utilizar teclados de palavras-fixas.
0 = criar descritores de zona (veja no toque do No de Zona? abaixo)
1 = criar descritores de Partição ou lembrete de palavras
[*] para continuar

Se "1" for selecionado, o seguinte toque aparece.

Insira o número de palavras de costume de 2 dígitos (08-13) para ser programado, então pressione [*].

PARTE/LEMBR.? 00

08-10 = palavras "lembrete" usadas como modo de cronograma, evento
11 = Partição 1 descritor; 12 = Partição 2 descritor; 13 = Partição 3 descritor

Insira o descritor como descrito nos passos 1-3 na seção do Número de Zona abaixo.

No.Zona? 00

Insira o número de Zona para o descritor que você está programando.

Pressione [*] para continuar. Um cursor aparece no início da segunda linha.

Teclas Especiais:

[6] = aceite o caractere e mova o cursor para a próxima posição à direita

[4] = mover cursor à esquerda

[8] = salva descritor

1. Refira-se ao Gráfico de Caractere abaixo.

Pressione [#], seguido pela entrada de 3 dígitos para a primeira letra que você quer mostrar (ou seja, # 0 6 5 para "A").

Pressione [6] para mover o cursor para a direita, em posição para o próximo caractere.

2. Repita o Passo 1 para inserir os próximos caracteres até que o descritor desejado seja inserido. Você pode usar a tecla [4] para mover o cursor para a esquerda, se necessário.
Descritor de Zona pode ser no máximo de 16 caracteres.

Lembrete de Palavras/Descritores de Partição podem ser no máximo de 10 caracteres.

3. Quando pronto, pressione a tecla [8] para salvar o descritor e retornar para o toque No. Zona? Para inserir um descritor para a próxima zona,

4. Insira o número de zona para o próximo descritor, pressione [*], e repita o passo 1-3.

Para mudar a palavra costume, simplesmente reescreva-a.

Para sair, insira o número de zona "00."

GRÁFICO DE CARACTER (ASCII) (Para criar Descritor de Zona/Partição e Lembrete de Palavras)

032(espaco)	043 = +	054 = 6	065 = A	076 = L	087 = W	098 = b	109 = m	120 = x
033 = !	044 = ,	055 = 7	066 = B	077 = M	088 = X	099 = c	110 = n	121 = y
034 = "	045 = -	056 = 8	067 = C	078 = N	089 = Y	100 = d	111 = o	122 = z
035 = #	046 = .	057 = 9	068 = D	079 = O	090 = Z	101 = e	112 = p	123 = {
036 = \$	047 = /	058 = :	069 = E	080 = P	091 = [102 = f	113 = q	124 =
037 = %	048 = 0	059 = ;	070 = F	081 = Q	092 = ¥	103 = g	114 = r	125 = }
038 = &	049 = 1	060 = <	071 = G	082 = R	093 =]	104 = h	115 = s	126 = →
039 = '	050 = 2	061 = =	072 = H	083 = S	094 = ^	105 = i	116 = t	127 = ←
040 = (051 = 3	062 = >	073 = I	084 = T	095 = _	106 = j	117 = u	
041 =)	052 = 4	063 = ?	074 = J	085 = U	096 = `	107 = k	118 = v	
042 = *	053 = 5	064 = @	075 = K	086 = V	097 = a	108 = l	119 = w	

***83 PROGRAMAÇÃO DE TIPO DE ZONA CONFIGURÁVEL**

PLANILHA DO TIPO DE ZONA CONFIGURÁVEL

Opções	ZT 90	ZT 91	ZT 92	ZT 93	Seleções de Opção		
Atributos de Zona					Atributos de Zona 0 = nenhum 1 = atraso de saída somente 2 = entrada/saída 1 3 = entrada/saída 2 4 = segue entrada/saída 5 = tem verificação † 6 = reinicializável	Zona de Abertura 0=não; 1=sim Processamento de Zona 0=nenhum 1 = Tipo de Zona tem restauração automática 2 = Tipo de zona usa Tempo de Atraso de Falhas Variadas e restauração automática	Som no Alarme 0=nenhum 1= som de teclado somente 2= som de sirene permanente 3= sirene pulsante (temporal) Atraso de Discagem 0=não; 1=sim Mostra Opções 0=não mostra 1=mostra somente 2 = toca somente 3 = toca & mostra.
Opções de Desvio					Opção de Desvio 0 = não pode ser desviado 1 = auto desvio quando ativada ESPERA	Som em Problemas 0=nenhum 1=1 beep a cada minuto 2= rápido beep normais	Código de Contato ID 000-999
Resposta p/ Curto					Resposta p/ Curto/Abertura 0=nenhum 2=problema 1=Alarme 3=falha		
Resposta p/ Abrir							
Abertura de Zona							
Processando Zona							
Som em Problema							
Som em Alarme							
Atraso de Discagem							
Mostra Opções							
Código de ID do Contato							

Inicia Modo de Programação do Tipo de Zona Configurável pressionando *83 enquanto no modo de Programação de Dados.

Insira o Tipo de Zona (00=sai) 90	Insira o número do tipo de zona configurável que está sendo programado. 90-93 [*] para continuar
90 Atributos de Zona 0	Insira os atributos de zona desejados. 0 = nenhum 4 = seguem entrada/saída 1 = atraso de saída somente 5 = tem verificação (reinicia energia em evento e quando código + DESLIGA p/ zerar condição. Se a condição persistir, ativa zona) 2 = entrada/saída 1 3 = entrada/saída 2 6 = reinicializável (com código + DESLIGA) [*] para continuar
90 Opção de Desvio 0	Insira a opção de desvio desejada. 0 = tipo de zona não pode ser desviado; 1 = auto desviado, quando ativado no modo espera [*] para continuar
90 Resp p/ Curto Armado 0 Desarm 0	Seleciona o tipo de resposta quando zonas designadas para este tipo de zona são cortadas quando o sistema é armado. 0=nenhum 2=problema NOTA: • Para zonas de duplo-balanço, esta entrada deve ser 0. 1=alarme 3=falha • Para zonas de zona-dupla, ambas as zonas do par duplo devem ser designadas a mesma resposta para um curto. [*] para continuar
90 Resp p/ abrir Armado 0 Desarm 0	Selecione o tipo de resposta quando zonas designadas para este tipo de zona são abertas quando o sistema é ativado. 0 = nenhum; 1 = alarme; 2 = problema; 3 = falha [*] para continuar
90 Abert. Zona 0 = Não, 1 = Sim	Se selecionado, o sistema pode ser armado mesmo se zonas designadas para este tipo de zonas estiverem falhas. NOTA: Depois de ativada, falhas nestas zonas serão ignoradas até que a zona seja restaurada. 0=não; 1=sim; [*] para continuar
90 Alm/Problem Proc 0	Selecione ações desejadas por zonas designadas para esta zona. 0=nenhum; 1=Tipo de Zona tem restauração automática; 2=tipo de zona usa Tempo de Atraso de Falhas Variadas (selecionado no campo *87) e restauração automática [*] para continuar
90 SOM DE PROBLEMA 0	Selecione o tipo de som em condições de problemas em zonas designadas para este tipo de zona. 0=nenhum; 1=um beep a cada minuto; 2= normal som de problema (beeps rápidos) [*] para continuar
90 SOM DE ALARME 0	Selecione tipo de som em condições de alarme em zonas designadas para este tipo de zona. 0=nenhum; 1= teclado de som somente; 2= som de sirene permanente; 3= sirene pulsante (temporal) [*] para continuar
90 Atraso Discagem 0=Não, 1=Sim	Se selecionado, falhas em zonas designadas para este tipo de zona atrasarão relatórios para qualquer que seja a extensão de tempo que é selecionado no atraso de discagem (*50) 0=não; 1=sim; [*]para continuar
90 Mostra Opção 1	Selecionar se falhas em zonas designadas para este tipo de zona são mostrados na mesa de toque e/ou causa um som de toque. 0=não mostra; 1=mostra somente; 2 = toca somente; 3 = toca & mostra [*] para continuar
ID Alarme: 000 ID Problema: 000	Insira o código de relatório desejado do Contato ID de 3 dígitos (000-999) para falhas e problemas ocorrendo em zonas designadas para este tipo de zona. [*]para continuar; retorna para Inserir no toque o número do tipo de zona configurável. IMPORTANTE: Esteja certo que o código não entre conflito com código de relatórios de Contato ID existentes e pré-definidos. Veja a seção de <i>Comunicação do Sistema</i> nas Instruções de Instalação para uma lista padrão de código de Contatos ID.

Cronogramas (código instalador + [#] + [6] [4]; código mestre só pode acessar cronogramas de 01-24 e eventos 00-08)

Cronograma No.	Evento (veja lista abaixo)	Dispositivo No. p/ evento "01": Retransmissão = 01- 16 Disparador = 17, 18	Grupo de Usuário para evento "02": insira 1-8	Partição para eventos "04-06": insira 1, 2, ou 3	Tempo Início/Dias seleciona dias ao inserir "1" sob cada desejado HH:MM SMTWTFS	Aviso de Tempo de Atraso 01-15 = minutos	Tempo Paradas/Dias seleciona dias ao inserir "1" sob dias desejados HH:MM SMTWTFS	Repete inserir 0-4 (veja lista abaixo)	Random ico 0 = não 1 = sim
01									
02									
03									
04									
05									
06									
07									
08									
09									
10									
11									
12									
13									
14									
15									
16									
17									
18									
19									
20									
21									
22									
23									
24									
25									
26									
27									
28									
29									
30									
31									
32									

Eventos: Mestre/Instalador Instalador Somente Repete Opções:
 00 = zero evento 05 = ativa REPOUSO forçado 10 = mostra lembrete de palavras 8-10 0 = não repete
 01 = dispositivo liga/desl 06 = auto disarm 11 = relatório de teste periódico 1 = repete semanalmente
 02 = acessa usuário 07 = mostra "lembrete" 2 = repete c/ semana seguinte
 03 = relat. criança não em casa 08 = desarma janela de hora 3 = repete cd/ 3ª semana
 04 = ativa ESPERA forçada 4 = repete cd/ 4ª semana

Inicia modo de Cronograma ao inserir código instalador + [#] + [6] [4] enquanto no modo normal de operação.

NOTA: O código mestre pode somente acessar cronogramas de 01-24 e eventos 00-08.

INSIRA CRONOGRAMA NO. 00=SAI 00

Insira o número do cronograma desejado.
 01-24 = cronograma de usuário-final
 25-32 = cronograma de instalador somente
 [*] para continuar

INSIRA EVENTO

Insira o número do evento desejado para o evento que você quer que o ocorra na hora especificada.
 00 = zero evento
 01 = Retransmissor Desliga/Liga
 02 = Acesso do Usuário
 03 = Relatório de Criança Não em Casa para o Pager (enviado para todos pagers na Partição do usuário; mensagem enviada é 777-7777; o usuário deve ser habilitado para transmissão por pager)
 04 = Ativada Espera Forçada (Desvio forçado é automaticamente habilitado sem considerar a programação no campo *23)
 05 = Ativado Repouso Forçado (Desvio forçado é automaticamente habilitado sem considerar a programação no campo *23)
 06 = Auto Desarma
 07 = Mostra "Lembrete"
 08 = Desarma Janela de Hora (o sistema pode ser desarmado somente durante este período de tempo. Com exceção: Se um alarme de assalto ocorrer, o sistema pode ser desarmado fora do cronograma da janela de hora).
 10 = Mostra Palavras de Costume (instalador somente; se selecionado, o sistema mostra palavras de costume 8, 9, e 10 no tempo definido. Pode ser usado como uma mensagem de lembrete do Instalador para o usuário final).
 11 = Relatório Periódico de Teste (instalador somente)

[*] para continuar

NÚMERO DISPOSITIVO XX	<p>Este toque aparece se o evento "1" (retransmissor liga/desliga) foi selecionado, caso contrário ele é ignorado.</p> <p>Insira o número do dispositivo físico como programado no Modo Menu *79, então pressione [*] para continuar o toque do "Início".</p> <p>Números do Dispositivo 17 e 18 designa disparador integrado 1 e 2 respectivamente.</p> <p>01-18 = número do dispositivo</p> <p>[*] para continuar</p>
No. GRUPO X	<p>Este toque aparece se o evento "2" (acesso do usuário) foi selecionado. Do contrário ele é ignorado.</p> <p>1-8 = número do grupo</p> <p>[*] para continuar para o toque "Inicia".</p>
PARTIÇÃO X	<p>Este toque aparece se os eventos "3-7, ou 10" foram selecionados. Do contrário ele é ignorado.</p> <p>0 = todas partições; 1 = Partição 1; 2 = Partição 2; 3 = Partição 3</p> <p>[*] para continuar</p>
INICIA SMTWTFS HH MMAM 0010000	<p>Insira o tempo de início do evento e dias da semana a ocorrer.</p> <p>Para selecionar dias, posicione o cursor embaixo dos dias desejados usando a tecla [*] para mover adiante, então pressione "1" para o dia.</p> <p>01-12 (00-23) = hora (usar 00-23 se o horário de 24 hs é habilitado)</p> <p>00-59 = minuto</p> <p>0 = AM; 1 = PM</p> <p>Dias = posicione "1" abaixo dos dias</p> <p>[*] para continuar</p>
AVISO DE HORA DE ATRASO 00	<p>Este toque aparece se eventos "4 ou 5" forem selecionados.</p> <p>Insira a quantidade desejada de tempo que o sistema deverá avisar ou impedir a ativação. O sistema bipará uma vez a cada 30 segundos para alertar usuários que ativação logo ocorrerão. Caso contrário, este toque é ignorado.</p> <p>01-15 = minutos de tempo de atraso de aviso de ativação</p> <p>[*] para continuar</p>
PÁRA SMTWTFS HH MMAM 0010000	<p>Insira a hora e dias da semana de parar o evento que irá ocorrer.</p> <p>Para selecionar dias, posicione o cursor abaixo dos dias desejados usando a tecla [*] para mover adiante, então pressione "1" para selecionar o dia.</p> <p>Esta entrada aplica-se somente ao seguinte evento: 1 (retransmissor ligado/desligado); 2 (acesso do usuário); 3 (relatório de criança-não está-em-casa)</p> <p>01-12 (00-23) = hora (usar 00-23 se o tempo de 24 hs for habilitado)</p> <p>00-59 = minuto</p> <p>0 = AM; 1 = PM</p> <p>Dias = posicione "1" abaixo dos dias</p> <p>[*] para continuar</p>
REPETE OPÇÃO 0-4 X	<p>Insira a opção de repetição desejada para este cronograma.</p> <p>Ou seja., para fazer um cronograma que aconteça todo dia você selecionaria todos os dias com uma repetida contagem de 1. Para fazer um cronograma que rode por uma semana então pare, selecione todos os dias com uma repetida contagem de 0.</p> <p>0 = não repita</p> <p>1 = repete cronograma semanalmente</p> <p>2 = repete cronograma bi-semanalmente (cada duas semanas)</p> <p>3 = repete cronograma a cada três semanas</p> <p>4 = repete cronograma a cada quatro semanas</p> <p>[*] para continuar</p>
RANDOMIZE 0=NÃO 1=SIM X	<p>Se selecionado, a programada tempo de início e parada irá variar dentro de 60 minutos do tempo "hora".</p> <p>Por exemplo, se um cronograma é programado para iniciar às 6:15pm, então ele iniciará a primeira vez às 6:15pm na chegada, mas nos dias subsequentes ele iniciará em qualquer horário entre 6:00 e 6:59 p.m.</p> <p>NOTA: Não usar a opção randômica se a hora de início e pare estão dentro há mesma hora "programada", do contrário resultado imprevisíveis podem ocorrer (ou seja, a hora de parada randômica pode ocorrer antes da hora inicial).</p> <p>0 = não.</p> <p>1 = sim</p> <p>[*] para continuar</p>

- NOTAS -

- NOTAS -

ALERTA

AS LIMITAÇÕES DESTE SISTEMA DE ALARME

Enquanto este sistema se apresenta como um sistema de segurança com projeto avançado, ele não oferece proteção garantida contra assalto, incêndio ou outras emergências. Qualquer sistema de alarme, seja comercial ou residencial, está sujeito a falhar ou não emitir um alerta por uma variedade de razões. Por exemplo:

- Detectores de intrusão (ex.: detectores infra vermelho passivo), detectores de fumaça, e muitos outros dispositivos sensores não funcionarão sem energia. Os dispositivos operados a bateria não funcionarão sem baterias, ou se as baterias não forem bem fixadas. Os Dispositivos energizados somente com AC não funcionarão se o fornecimento de energia AC for cortada por alguma razão, mesmo que por curto tempo.
- Sinais enviados por transmissores sem fio podem ser bloqueados ou refletidos por metal antes de alcançarem o receptor de alarme. Mesmo que o caminho do sinal tenha sido recentemente checado durante um teste semanal, bloqueio pode ocorrer se um objeto de metal mover-se no caminho.
- Um usuário pode não ser capaz de alcançar o botão de emergência ou pânico rápido o suficiente.
- Enquanto os detectores de fumaça têm exercido um ótimo papel na redução de mortes por incêndio residencial, eles podem não ativar ou prover alarme prévio por várias razões considerando 35% dos incêndios. Algumas razões pelas quais os detectores de fumaça usados em conjunto com este Sistema podem não funcionar são como a seguir: Os detectores de fumaça podem Ter sido instalados ou posicionados imprópriamente. Os detectores de fumaça podem não perceber incêndios iniciados onde a fumaça não pode alcançar os detectores, tais como em chaminés, em paredes, ou telhados, ou do outro lado de portas fechadas. Os detectores de fumaça podem também não perceber um incêndio num outro nível da residência ou edifício. Um detector no segundo piso, por exemplo, pode não detectar incêndio no primeiro piso ou no subterrâneo. Finalmente, os detectores de fumaça tem limitações de detecção. Nenhum detector de fumaça pode sentir todo tipo de incêndio o tempo todo. Em geral, os detectores nem sempre podem alertar quanto a incêndios provocados por descuido e riscos de segurança como fumar na cama, explosões violentas, liberação de gás, armazenamento impróprio de material inflamável, sobrecarga em circuitos elétricos, crianças brincando com fósforos, ou fogo premeditado. Dependendo da natureza do incêndio e/ou local dos detectores de fumaça, mesmo que eles operem por antecipação, podem não prover alerta suficiente para permitir que os ocupantes escapem a tempo para prevenir danos ou mortes.
- Os Detectores de Movimento Infra vermelho Passivo podem somente detectar intrusões dentro dos limites projetados como diagramado no manual de instalação. Eles não fornecem proteção de área volumétrica. Eles na realidade criam vários feixes de luz direcionada para proteção, e intrusos somente podem ser detectados em áreas cobertas por estes feixes. Eles não podem detectar movimento ou intrusão que acontecem atrás de paredes, tetos, pisos, portas fechadas, partições de vidro, portas de vidro, ou janelas. Intrusão mecânica, mascaramento, pintura ou spray de qualquer material nos espelhos, janelas ou qualquer parte do sistema ótico pode reduzir sua habilidade de detecção. Os Detectores Infra vermelhos Passivos percebem mudanças na temperatura; contudo, a medida em que a temperatura da área protegida atinge o range de temperatura de 32° a 40° C, a performance da detecção pode diminuir.
- Equipamentos de Alerta tais como as sirenes, campainhas ou buzinas podem não alertar pessoas ou acordar pessoas se estiverem localizados no outro lado de portas fechadas ou abertas parcialmente. Se os dispositivos de alerta estiverem localizados em níveis diferentes da residência, dos quartos, então é menos provável que eles acordem ou alertem as pessoas dentro dos quartos. Mesmo as pessoas que estão acordadas podem não ouvir o alerta se o alarme for abafado por barulho de som estéreo, rádio, ar condicionado ou outros aparelhos, ou pelo trânsito externo. Finalmente, dispositivos de alarme, mesmo altos, podem não alertar pessoas com problemas de audição.
- As linhas telefônicas necessárias para transmitir sinais de alarme a partir das áreas para uma estação central de monitoramento podem estar fora de operação ou temporariamente fora de serviço. As linhas telefônicas também estão sujeitas a serem comprometidas por intrusos sofisticados.
- Mesmo que o sistema responda à emergência como intencionado, contudo, os ocupantes podem ter tempo insuficiente para se protegerem da situação de emergência. No caso de sistema de alarme monitorado, as autoridades podem não responder apropriadamente.
- Este equipamento, como outros dispositivos elétricos, está sujeito a falha de componentes. Muito embora este equipamento tenha sido projetado para durar até 20 anos, os componentes eletrônicos podem falhar a qualquer momento.

A causa mais comum de um sistema de alarme não funcionar quando acontece uma intrusão ou quando ocorre um incêndio é a manutenção inadequada. Este sistema de alarme deve ser testado semanalmente para certificar-se de que todos os sensores e transmissores estão funcionando plenamente. O teclado de segurança (e o teclado remoto) devem ser testados da mesma forma.

Os transmissores sem fio (usados em alguns sistemas) são desenvolvidos para manter longa vida da bateria sob condições normais de operação. A longevidade das baterias podem ser de 4 a 7 anos, dependendo do ambiente, uso, e do equipamento sem fio específico sendo usado. Fatores externos tais como umidade, temperatura alta ou baixa, assim como grandes variações de temperatura, podem todos reduzir a vida da bateria em uso numa dada instalação. Este sistema sem fio, contudo, pode identificar uma situação real de bateria fraca, assim dando tempo para conseguir uma troca de bateria mantendo assim a proteção para aquele ponto no sistema.

A instalação de um sistema de alarme pode eleger o proprietário a uma baixa taxa de seguro, porém um sistema de alarme não é um substituto para um seguro. Donos de casas, donos de propriedades e locadores devem continuar a agir prudentemente em se proteger e continuar a assegurar as suas vidas e propriedades.

Nós continuamos a desenvolver equipamentos de proteção novos e avançados. Os usuários de sistemas de alarme devem a si próprios e aos seus queridos aprenderem sobre estes desenvolvimentos.

GARANTIA LIMITADA ADEMCO

Companhia de Fabricação de Equipamentos de Alarme, uma Divisão da Corporação Pittway, e suas divisões, subsidiárias e afiliadas (“Vendedores”), 165 Eileen Way, Syosset, New York 11791, garante os seus produtos a estarem em conformidade com seu próprio projeto e especificações e de está livre defeitos nos materiais e manufatura sob uso normal e serviço por 24 meses a partir da data de controle estampada no produto ou, para os produtos que não tenham o selo de data Ademco, por 12 meses a partir da data de compra original a menos que as instruções de instalação ou reposição, a sua opção, livre de encargos sobre materiais ou trabalho, qualquer produto que seja provado não estarem de acordo com as especificações do Vendedor ou que se prove defeituoso em materiais ou manufatura sob normal uso e serviço. O Vendedor não deve Ter nenhuma obrigação sob esta Garantia Limitada ou caso contrário se o produto estiver alterado ou reparado impropriamente por qualquer pessoa que não seja autorizada pela Ademco. Para serviço de garantia, retorno do produto com transporte pre pago, para o Serviço de Fábrica Ademco, EM Brasil..

NÃO HÁ NENHUMA GARANTIA, EXPRESSA OU APLICADA, DE COMERCIALIZAÇÃO, OU APTIDÃO PARA UM PROPÓSITO PARTICULAR CONTRÁRIO, QUE SE EXTENDA ALÉM DO DESCRITO NESTA. EM NENHUM CASO O VENDEDOR DEVE SER RESPONSABILIZADO POR QUAISQUER DANOS CONSEQUENCIAIS OU ACIDENTAIS POR VIOLAÇÃO DESTA OU QUALQUER OUTRA GARANTIA, OU SOBRE QUAISQUER OUTRAS BASES DE RESPONSABILIDADES, MESMO QUE A PERDA OU DANO SEJA CAUSADA POR NEGLIGÊNCIA OU FALHA DO VENDEDOR.

O Vendedor não representa que os produtos que vende podem não estão compromissados ou enganados; que os produtos evitam qualquer dano pessoal ou perda de propriedade, roubo, incêndio ou caso contrário; ou que os produtos em todos os casos darão alerta ou proteção adequada. O Cliente entende que um sistema de alarme bem instalado e mantido, pode tão somente reduzir o risco de que um assalto, roubo, incêndio ou outros eventos ocorram sem soar um alarme, porém não é um seguro ou garantia de que tais eventos não ocorram ou que não haverão pessoas prejudicadas ou com perda de propriedade como resultado. CONSEQUENTEMENTE, O VENDEDOR NÃO TEM NENHUMA RESPONSABILIDADE POR QUALQUER PREJUÍZO PESSOAL, DANO A PRPRRIEDADE OU OUTRA PERDA BASEADO NUMA REIVINDICAÇÃO DE QUE O PRODUTO FALHOU EM DAR UM ALARME. CONTUDO, SE O VENDEDOR FOR DADO RESPONSÁVEL, SEJA DIRETA OU INDIRETAMENTE, POR QUALQUER PERDA OU DANO SURGINDO SOB ESTA GARANTIA LIMITADA, INDIFERENTEMENTE DA CAUSA OU ORIGEN, A MÁXIMA RESPONSABILIDADE DO VENDEDOR NÃO DEVE EM NENHUM CASO EXCEDER O PREÇO DA COMPRA DO PRODUTO, O QUE DEVE SER O COMPLETO E EXCLUSIVO REMÉDIO CONTRA O VENDEDOR. Esta garantia substitui qualquer garantia anterior e é a única garantia dada pelo Vendedor sobre este produto. Nenhum aumento ou alteração, escrito ou verbal, das obrigações desta Garantia Limitada é autorizada.



180 Michael Drive, Syosset, New York 11791
Copyright © 2003 Pittway Corporation

ÊK0749-4PGPRcŠ

K0749-4PGPR 1/03